

QUYẾT ĐỊNH

Về việc thu hồi 200,9 m² đất đối với Công ty Cổ phần Đầu tư và Phát triển đô thị dầu khí Cửu Long và giao cho Ủy ban nhân dân Phường 4, thành phố Sóc Trăng để xây dựng, mở rộng trụ sở làm việc

ỦY BAN NHÂN DÂN TỈNH SÓC TRĂNG

Căn cứ Luật Tổ chức chính quyền địa phương ngày 19/6/2015; Luật Sửa đổi, bổ sung một số điều của Luật Tổ chức Chính phủ và Luật Tổ chức chính quyền địa phương ngày 22/11/2019;

Căn cứ Luật Đất đai ngày 29/11/2013;

Căn cứ Nghị định số 43/2014/NĐ-CP ngày 15/5/2014 của Chính phủ quy định chi tiết thi hành một số điều của Luật Đất đai;

Căn cứ Nghị định số 47/2014/NĐ-CP ngày 15/5/2014 của Chính phủ quy định về bồi thường, hỗ trợ và tái định cư khi Nhà nước thu hồi đất;

Căn cứ Nghị định số 01/2017/NĐ-CP ngày 06/01/2017 của Chính phủ sửa đổi, bổ sung một số nghị định quy định chi tiết thi hành Luật Đất đai;

Căn cứ Thông tư số 30/2014/TT-BTNMT ngày 02/6/2014 của Bộ trưởng Bộ Tài nguyên và Môi trường quy định về hồ sơ giao đất, cho thuê đất, chuyển mục đích sử dụng đất, thu hồi đất;

Căn cứ Thông tư số 80/2017/TT-BTC ngày 02/8/2017 của Bộ trưởng Bộ Tài chính hướng dẫn việc xác định giá trị quyền sử dụng đất, tiền thuê đất, tài sản gắn liền với đất được hoàn trả khi Nhà nước thu hồi đất và việc quản lý, sử dụng số tiền bồi thường tài sản do Nhà nước giao quản lý sử dụng, số tiền hỗ trợ khi Nhà nước thu hồi đất nhưng không được bồi thường về đất;

Theo đề nghị của Giám đốc Sở Tài nguyên và Môi trường tỉnh Sóc Trăng (Tờ trình số 2852/TTr-STNMT-CCQLĐĐ ngày 09/11/2021).

QUYẾT ĐỊNH:

Điều 1.

1. Thu hồi 200,9 m² đất thương mại, dịch vụ thuộc thửa đất số 61, tờ bản đồ số 30, tọa lạc tại đường số 05, Khu đô thị 5A, Phường 4, thành phố Sóc Trăng đối với Công ty Cổ phần Đầu tư và Phát triển đô thị dầu khí Cửu Long.

Lý do thu hồi đất: Công ty Cổ phần Đầu tư và Phát triển đô thị dầu khí Cửu Long tự nguyện trả lại đất cho Nhà nước (tại Công văn số 137/CV-PVCL.2021 ngày 04/10/2021), thuộc trường hợp thu hồi đất theo quy định tại điểm c khoản 1 Điều 65 Luật Đất đai.

2. Giao 200,9 m² đất thu hồi nêu trên cho Ủy ban nhân dân Phường 4, thành phố Sóc Trăng để xây dựng, mở rộng trụ sở làm việc, với mục đích, thời hạn và hình thức giao đất như sau:

- a) Mục đích sử dụng đất: Đất xây dựng trụ sở cơ quan (TSC).
- b) Thời hạn sử dụng đất: Lâu dài.
- c) Hình thức giao đất: Giao đất không thu tiền sử dụng đất.
(Kèm theo sơ đồ vị trí đất).

Điều 2.

1. Giao Sở Tài nguyên và Môi trường phối hợp Ủy ban nhân dân thành phố Sóc Trăng và các đơn vị liên quan tổ chức triển khai Quyết định này đến Công ty Cổ phần Đầu tư và Phát triển đô thị dầu khí Cửu Long và Ủy ban nhân dân Phường 4; đồng thời, tổ chức chỉnh lý hồ sơ địa chính và hướng dẫn Ủy ban nhân dân Phường 4 lập hồ sơ, thủ tục cấp Giấy chứng nhận quyền sử dụng đất, quyền sở hữu nhà ở và tài sản khác gắn liền với đất theo quy định hiện hành.

2. Sở Tài chính có trách nhiệm phối hợp các đơn vị liên quan thực hiện các nhiệm vụ tại Điều 4 Thông tư số 80/2017/TT-BTC ngày 02/8/2017 của Bộ trưởng Bộ Tài chính hướng dẫn việc xác định giá trị quyền sử dụng đất, tiền thuê đất, tài sản gắn liền với đất được hoàn trả khi Nhà nước thu hồi đất và việc quản lý, sử dụng số tiền bồi thường tài sản do Nhà nước giao quản lý sử dụng, số tiền hỗ trợ khi Nhà nước thu hồi đất nhưng không được bồi thường về đất; trình Ủy ban nhân dân tỉnh.

3. Công ty Cổ phần Đầu tư và Phát triển đô thị dầu khí Cửu Long có trách nhiệm bàn giao đất cho Nhà nước theo quy định.

4. Ủy ban nhân dân Phường 4 có trách nhiệm quản lý, sử dụng đất đúng mục đích được giao.

Điều 3. Chánh Văn phòng Ủy ban nhân dân tỉnh, Giám đốc Sở Tài nguyên và Môi trường, Sở Tài chính, Cục Thuế tỉnh, Chủ tịch Ủy ban nhân dân thành phố Sóc Trăng, Chủ tịch Ủy ban nhân dân Phường 4, thành phố Sóc Trăng, tỉnh Sóc Trăng và Công ty Cổ phần Đầu tư và Phát triển đô thị dầu khí Cửu Long căn cứ Quyết định thi hành kể từ ngày ký.

Nơi nhận:

- Như Điều 3;

- Lưu: VT, KT.

TM. ỦY BAN NHÂN DÂN
KT. CHỦ TỊCH
PHÓ CHỦ TỊCH



Vương Quốc Nam



SƠ ĐỒ VỊ TRÍ ĐẤT

(Kèm theo Quyết định số 3316 /QĐ-UBND ngày 19 /11/2021
của Ủy ban nhân dân tỉnh Sóc Trăng)

Thửa đất số 61, tờ bản đồ số 30, diện tích 200,9 m², loại đất: TSC
Tọa lạc tại đường số 05, Khu đô thị 5A, Phường 4, thành phố Sóc Trăng, tỉnh Sóc Trăng

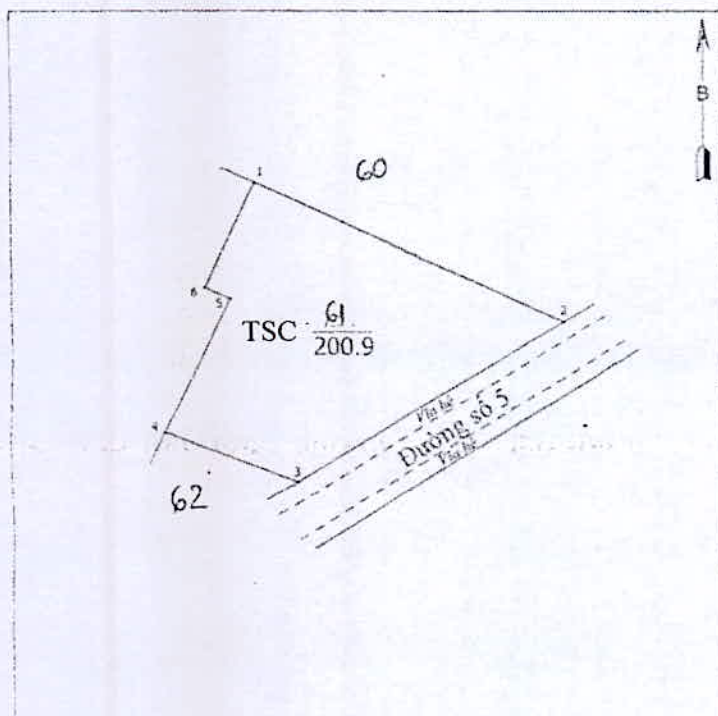

| TT | Chiều dài (m) |
|-------|---------------|
| 1 - 2 | 19.33 |
| 2 - 3 | 17.82 |
| 3 - 4 | 7.96 |
| 4 - 5 | 8.51 |
| 5 - 6 | 1.57 |
| 6 - 1 | 6.68 |
| | |
| | |
| | |
| | |
| | |

Scan vẽ theo Phiếu xác nhận
kết quả đo đạc hiện trạng thửa
đất do Văn phòng Đăng ký đất
đai tỉnh Sóc Trăng lập ngày
8/12/2017

UBND TỈNH SÓC TRĂNG